

**Öne Çıkanlar**

2 ila 12 kutup

Boşluk 5.08 mm

asansör tipi

PCB'ye paralel kablo girişi

Pim uzunluğu 3,5 mm

Yeniden akış lehimleme

Otomatik montaj (makarada bant)

THR

**Tel Boyutları**

kati min	0.14 mm <sup>2</sup>
kati maks	2,5 mm <sup>2</sup>
Örgüü(esnek) min	0.14 mm <sup>2</sup>
Örgüü(esnek) maks	1,5 mm <sup>2</sup>
Yüksük min ile mahsur	0,25 mm <sup>2</sup>
Yüksük max ile mahsur	1,5 mm <sup>2</sup>

**Boyutlar**

soyulmuş uzunluk	6,0 mm
PCB delik çapı	1,3 mm

**Malzemeler**

Kelepçe	Pirinç
Vida	Çelik
Lehim sekmesi	Bakır alaşımı

**İzolasyon malzemesi**

Malzeme	PPA
yanıcılık sınıfı	UL 94 V-0

**Sıcaklıklar**

Çalışma sıcaklığı (mekanik yük olmadan)	-40 °C - 105 °C
Mağaza sıcaklığı	-40 °C - 105 °C

## Teknik Veriler // AKZ350/..-5.08-V-P3.5-BK-HT

Boşluk 5.08 mm

## Dalga Lehimleme İşlemi

Lehimleme sıcaklığı, önerilen 265 °C

Pik lehimleme süresi, tavsiye edilir 3-4 sn

## Yeniden Akış Süreci

Lehimleme sıcaklığı, önerilen 217 - 245 °C

Pik lehimleme süresi, tavsiye edilir 60 saniye

## Renkler

Sİ YAH, RAL 9011

RAL'a göre renkler, üretim koşulları na bağlı olarak renklerde farklılık olabilir.

## Derecelendirmeler





Kullanım Grubu	B	C	D	
anma gerilimi	300 V	150 V	300 V	250 V
Anma akımı	15 bir	15 bir	10 A	17,5 A
Anma tel boyutu				dk maksimum
- katı AWG 22-12 AWG 22-12			AWG 22-12	0,5 mm <sup>2</sup> 2,5 mm <sup>2</sup>
- çok telli AWG 22-12 AWG 22-12			AWG 22-12	0,5 mm <sup>2</sup> 1,5 mm <sup>2</sup>
tork	0,50 Nm	0,50 Nm	0,50 Nm	0,50 Nm
vida boyutu	M3	M3	M3	M3
Test gerilimi	1.60 kV	1.30 kV	1.60 kV	2.0 kV

## Makaradaki Bant

Kutup sayısı	Makara (RD/")	Genişlik (R/mm)	Adı m (RP/mm)	Adet (PCS)
2	13	32	16	205
3	13	32	16	205

## aksesuarlar

Figür	atama	Makale numarası
	Köprü 2 kutuplu, yalıtlı mlı, BRI/2-5.0/5.08-AÇIK GRİ	Sipariş Verisi: 50000000006
	Köprü 3 kutuplu, yalıtlı mlı, BRI/3-5.0/5.08-AÇIK GRİ	Sipariş Verisi: 50000000007
	Köprü 2 kutuplu, BR/2-5.0/5.08-L7.0	Sipariş Verisi: 50000000008

Yalıtlı mlı köprüler, yeniden akış lehimlemesinden sonra monte edilmelidir. İşlem.

## Teknik Veriler // AKZ350/..-5.08-V-P3.5-BK-HT

Boşluk 5.08 mm

## Sipariş Verileri (Aralık 5.08 mm)

Direk Sayısı	Genişlik (mm)	Makale Tanımlama	Makale numarası	PU
2	10.76	AKZ350/2-5.08-V-P3.5-BK-HT	50350020331R	205
3	15.84	AKZ350/3-5.08-V-P3.5-BK-HT	50350030331R	205

## Teknik çizim

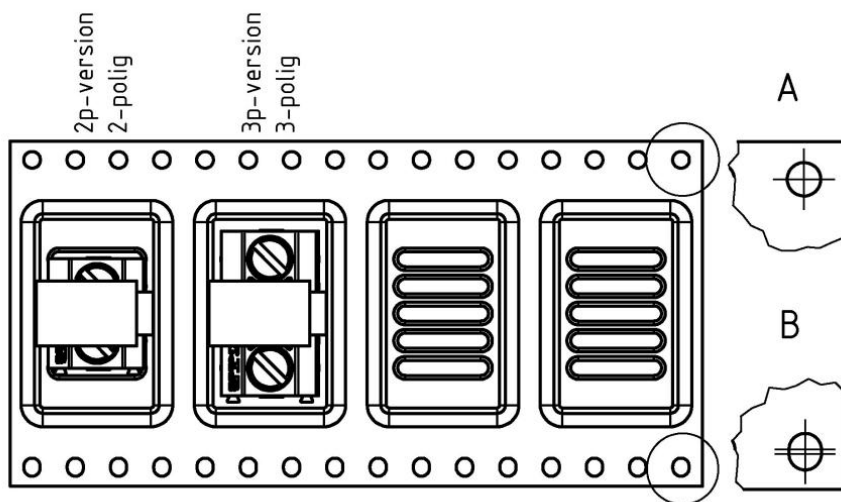
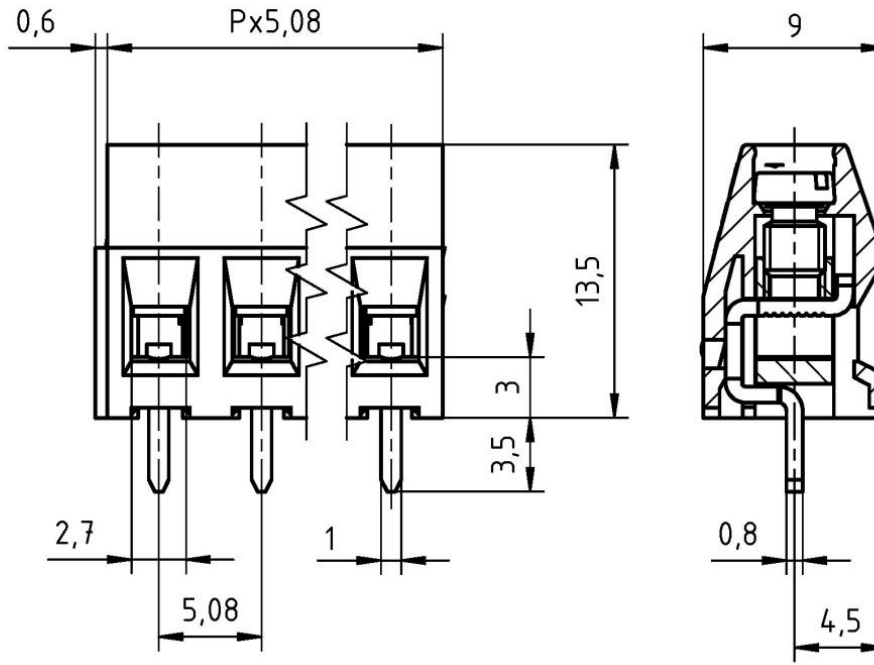

unreel direction  
Abrollrichtung

